

# Instrukcja obsługi



**MODEL: OCS-SP**



<b>INSTRUKCJA BEZPIECZEŃSTWA</b> .....	2
<b>ROZDZIAŁ 1 CHARAKTERYSTYKA I SPECYFIKACJA</b> .....	3
1. Charakterystyka .....	3
2. Podstawowe dane techniczne .....	3
3. Wymiary wagi .....	4
4. Zasilanie wagi .....	4
<b>ROZDZIAŁ 2 WYŚWIETLACZ</b> .....	5
1. Wyświetlacz LED .....	5
2. Diody sygnalizacyjne .....	5
3. Przyciski .....	5
4. PILOT .....	6
<b>ROZDZIAŁ 3 FUNKCJE</b> .....	7
1 TURN ON/OFF Włączenie/Wyłączenie .....	7
2 ZERO Zerowanie .....	7
3 Tare Tarowanie .....	7
4 Hold Wstrzymanie wyniku .....	8
5 Accumulation Sumowanie ważeń .....	8
6 Accumulation Search Wyszukiwanie sumowania .....	8
7 Accumulation Clear Czyszczenie pamięci sumowania .....	8
8 Battery Voltage Naładowanie akumulatora .....	8
9 Brightness Podświetlenie .....	8
10 Zero Point Ustawianie wartości zerowej .....	8
11 Unit Zmiana jednostek ważenia .....	8
<b>ROZDZIAŁ 4 Komunikaty błędów</b> .....	9
<b>ROZDZIAŁ 5 Usuwanie błędów</b> .....	10



## INSTRUKCJA BEZPIECZEŃSTWA:

1. Należy unikać przeciążenia zakresu pomiarowego wagi.
2. Nie należy używać wagi w otoczeniu osób postronnych.
3. Definitywnie należy zaprzestać używać wagę wówczas kiedy zauważymy defekt. Nie należy również używać wagi kiedy, np. hak, podwieszka, kabel itp. są nadmiernie zużyte. Należy wówczas zachować szczególną ostrożność.
4. W przypadku kiedy waga nie jest przez dłuższy czas użytkowana, zaleca się jej ponowne naładowanie.
5. Informujemy, iż normalnym zjawiskiem podczas ładowania jest to, że zasilacz robi się ciepły.
6. W przypadku kiedy cyfry na wyświetlaczu migają należy doładować akumulator.
7. Zaleca się okresowe sprawdzenie haka, klamry, podwieszenia itd.
8. Zawsze należy podnosić wagę z ładunkiem pionowo.

## ROZDZIAŁ 1 CHARAKTERYSTYKA I SPECYFIKACJA

### 1. Charakterystyka

- ◆ **Hak obrotowy:** 360 bezpieczny i wygodny w użyciu
- ◆ **Jednostki ważenia:** Kg, lb, N
- ◆ **Funkcje:** Tarowanie , zerowanie, automatyczne śledzenie zera, Total-funkcja sumowania serii ważeń , Hold- wstrzymywanie wyniku ważenia , funkcja ostrzegania przed przeciążeniem wagi, funkcja kalibracji wagi przy zdalnym użyciu pilota.

- ◆ **Konstrukcja wagi:**

Aluminiowa obudowa, duży 5-cyfrowy wyświetlacz LED (wysokość cyfr 30mm), funkcja informowania o niskim poziomie naładowania akumulatora, kompensacja (wyrównanie) grawitacji, funkcja oszczędzania akumulatora, automatyczne wyłączanie.

### 2. Podstawowe dane techniczne



Klasa dokładności	III
Wyświetlacz	30mm (1.2") 5 cyfr LED
Zakres zerowania	4% F.S.
Zakres tarowania	100% F.S.
Czas stabilizacji	≤10 sekund
Wskaźnik przeciążenia	100% F.S. + 9e
Max. bezpieczne obciążenie	125% F.S.
Ostateczny próg obciążenia	400% F.S.
Czas pracy akumulatora	≥50 godzin
Typ akumulatora	Kwasowo-ołowiowy 6V/5Ah
Zasilacz	DC9V/1000mA
Temperatura pracy	- 10°C ~ + 40°C
Warunki wilgotności	≤85% RH poniżej 20°C
Bezprzewodowa odległość	Min. 15m
Baterie do pilota	AAA 1.5V × 2

### 3. Wymiary wagi

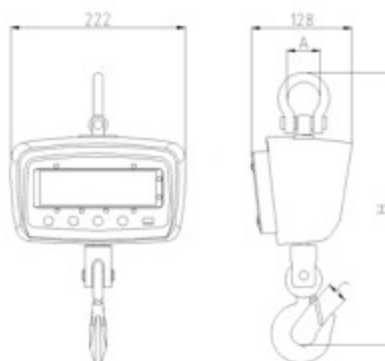



### Specyfikacja:

MODEL	Cap.(kg)	Resolution(kg)	A(mm)	C(mm)	H(mm)	N.W(kg)	G.W.(kg)
OCS-SP-005	50	0.02	34	25	370	4	5
OCS-SP-01	100	0.05	34	25	370	4	5
OCS-SP-02	200	0.1	34	25	370	4	5
OCS-SP-03	300	0.1	34	25	370	4	5
OCS-SP-05	500	0.2	42	27	390	4.5	5.5
OCS-SP-1	1000	0.5	42	27	390	4.5	5.5

## 4. Zasilanie wagi

Akumulator: 6V/5Ah kwasowo-ołowiowy

Zasilacz: 9VDC/1000mA

Natężenie prądu: Jeżeli akumulator jest naładowany, przeciętne natężenie prądu przy wadze wynosi ok. DC 100mA ± 10%. Wówczas waga może działać nawet przez ok. 50h.

Ostrzeżenie o niskim poziomie naładowania akumulatora pojawia się wówczas kiedy cyfry na wyświetlaczu mrugają. W przypadku kiedy akumulator nie zostanie naładowany, waga wyłączy się automatycznie po 1 lub 2h działania. Przed użyciem zaleca się jej ponowne naładowanie. Sposób ładowania akumulatora: wyłącz wagę, następnie użyj zasilacza. Podczas ładowania dioda sygnalizacyjna wagi będzie świecić się na pomarańczowo. Kiedy dioda zmieni kolor na zielony będzie to oznaczało zakończenie ładowania. Z reguły zaleca się, aby czas ładowania nie był mniejszy niż 8h. Dłuższy czas ładowania nie doprowadzi do uszkodzenia akumulatora.

## ROZDZIAŁ 2 WYŚWIETLACZ MIERNIKA



### 1. Wyświetlacz LED

30mm (1.2") 5digits LED

### 2. Diody sygnalizacyjne

- ZERO: Zerowanie
- TARE: Tarowanie
- HOLD: Wstrzymanie wyniku
- STB: Wskaźnik stabilności



- e. lb : Jednostka lb
- f. kg : Jednostka kg

### 3. Przyciski

#### a. ON/OFF- Włączenie/wyłączenie

1. Przez 3 sekundy przytrzymaj przycisk ON/OFF, waga włączy się.
2. Przy ponownym naciśnięciu ON/OFF przez 3 sekundy, waga wyłączy się.

#### b. Z ERO : ZERO - Zerowanie

1. Jeżeli przy nie obciążonej wadze nie jest wyświetlany wskaźnik 0, należy wyzerować wagę przyciskiem ZERO

#### c. TARE :TARE - Tarowanie

1. Umieść na haku pojemnik. Kiedy waga się ustabilizuje naciśnij przycisk TARE, wówczas na wyświetlaczu pojawi się "0" i włączy się dioda "TARE".
2. Następnie włóż do pojemnika przedmiot, wyświetlacz wskaże wagę netto.
3. Jeżeli przedmiot będzie się przemieszczał w pojemniku, wówczas na wyświetlaczu wagi pojawi się minusowa wartość tarowania.

- #### d. HOLD : HOLD - Wstrzymywanie wyniku ważenia
1. Kiedy waga ciężaru zmienia się, naciśnij HOLD, aby zablokować odczyt pomiaru. Wówczas dioda sygnalizacyjna HOLD zapali się.
  2. Ponowne naciśnięcie HOLD spowoduje przywrócenie wagi do normalnego trybu pracy. Dioda wyłączy się.

### 4. PILOT



Po naciśnięciu dowolnego przycisku na pilocie, dioda zacznie migać. Przyciski funkcyjne :

- 1 . 【 ZERO 】 a) Jeżeli przy nie obciążonej wadze nie jest wyświetlany wskaźnik 0, należy wagę wyzerować przyciskiem ZERO. b) W procesie kalibracji i ustawień parametrów przycisk ten pozwala na wprowadzanie wyższych wartości.



- 2 . 【 TARE 】 a) Pozwala na ważenie elementów w pojemnikach poprzez wcześniejsze wytarowanie jego masy. b) W procesie kalibracji i ustawień parametrów przycisk ten jest wykorzystywany do przesuwania kursora – cyfr
- 3 . 【 SHIFT 】 a) Przycisk SHIFT jest wykorzystywany do wywoływania innych funkcji (SHIFT + inny przycisk). b) W procesie kalibracji i ustawień parametrów przycisk ten pozwala na zatwierdzanie wprowadzonych ustawień.
- 4 . 【 CLEAR 】 a) Przycisk jest używany do czyszczenia pamięci sumowania. b) W procesie kalibracji i ustawień parametrów przycisk ten pozwala na wprowadzenie niższych wartości.
- 5 . 【 ACCU 】 Przycisk jest wykorzystywany do funkcji sumowania, szczegóły w rozdziałach 3-5
- 6 . 【 F1 】 Przycisk F1 reguluje podświetlenie wyświetlacza LED.
- 7 . 【 F2 】 Przycisk F2 używaj razem z F1.
- 8 . 【 HOLD 】 Przycisk używany jest do blokowania wyświetlanej wartości na wyświetlaczu, szczegóły w rozdziałach 3-4
- 9 . 【 OFF 】 Wyłączenie wag

## ROZDZIAŁ 3 FUNKCJE

【 】 przyciski na pilocie

1 TURN ON/OFF Włączenie/Wyłączenie

◆ TURN ON Włączenie

Naciśnij przez trzy sekundy a na wyświetlaczu pojawi się następująco:

Działanie	Komunikat	Opis
Press 	【 88888 】	Wyświetla się dwa razy
	【 Ert 】	Wyświetla się dwa razy, ERT jest skrótem Everight
	【 XXXXX 】	Wyświetlanie obciążenia
	【 U 6.XX 】	Wyświetla aktualne napięcie akumulatora
	【 ---- 】	Wskaźnik stabilności
	【 0 】	"STB" zapalona dioda oznacza gotowość do ważenia

◆ TURN OFF Wyłączanie wagi









**◆ TURN OFF Wyłączanie wagi**

Naciśnij  przez trzy sekundy.



Naciśnij **【OFF】** przez trzy sekundy.

Wybierz sposób TURN OFF podczas ustawiania parametrów. Na wyświetlaczu, po 15 minutach bezczynności wagi, pojawi się komunikat  . Bedzie to oznaczało, że waga przeszła w tryb oszczędzania energii i po 60 minutach wyłączy się automatycznie.



**2 ZERO Zerowanie**

Działanie	Wyświetlacz	
Naciśnij ZERO	 0	Po włączeniu wagi zazwyczaj na wyświetlaczu pojawia się  0. Jeżeli na wyświetlaczu wagi, nie mającej obciążenia, pojawią się wartości niezerowe należy wyzerować wagę przyciskiem ZERO.

**3 TARE Tarowanie****◆ Tarowanie bezpośrednie**

Działanie	Wyświetlacz	
Włącz 	 0	Po włączeniu wagi i jej ustabilizowaniu umieść na haku pusty pojemnik, następnie naciśnij przycisk TARE, zapali się dioda TARE, waga powróci do zera eliminując w ten sposób wagę pojemnika.
Włącz <b>【TARE】</b>	 0	

**◆ Zaawansowane ustawienia tary**

Działanie	Wyświetlacz	Opis
<b>【SHIFT】【TARE】</b>	 0000.0	Aktualna tara
<b>【TARE】【ZERO】【CLEAR】</b>	 xxx	Przycisk <b>【TARE】</b> używany jest do przesuwania kursora przyciski <b>【ZERO】【CLEAR】</b> używane są do ustawiania wartości.
<b>【SHIFT】</b>	 - xxx	Dioda "TARE" zaświeci się, wyświetli się minusowa tara.

**4. HOLD Wstrzymywanie wyniku ważenia**



Działanie	Opis
Włącz <b>【HOLD】</b>	Blokowanie odczytu wartości na wyświetlaczu
Włącz <b>【HOLD】</b> ponownie	Powrót do normalnego trybu ważenia

### 5 ACCUMULATION Sumowanie ważeń

Działanie	Wyświetlacz	Opis
Włącz <b>【ACCU】</b>	〔No***〕	Aktualny czas sumowania
	〔H****〕	Pierwsze cztery cyfry sumow.
	〔L****〕	Cztery ostatnie cyfry sumow.

Waga powróci do normalnego trybu ważenia po naciśnięciu **【SHIFT】**.

### 6 ACCUMULATION SEARCH Wyszukiwanie sumowania

Działanie	Wyświetlacz	Opis
<b>【SHIFT】【ACCU】</b>	〔No.***〕	Aktualny czas sumowania
	〔*****〕	Aktualny odczyt wagi
	〔H****〕	Pierwsze cztery cyfry sumow.
	〔L****〕	Cztery ostatnie cyfry sumow.
<b>【SHIFT】</b>	〔*****〕	Powrót

Poprzez naciśnięcie **【TARE】** i **【ZERO】** można sprawdzić inne czasy ważenia i sumowania.

### 7 ACCUMULATION CLEAR Czyszczenie pamięci sumowania

Działanie	Wyświetlacz	Opis
<b>【CLEAR】</b>	〔 CLr 〕	Czyszczenie lub nie
<b>【CLEAR】</b>	〔noCLr〕	Anulowanie usuwania
<b>【SHIFT】</b>	〔8.8.8.8.8.〕	Potwierdzenie usuwania

### 8 BATTERY VOLTAGE Naładowanie akumulatora

Działanie	Wyświetlacz	Opis
<b>【SHIFT】【F1】</b>	〔U 6.**〕	Wyświetla aktualny poziom naładowania akumulatora
<b>【SHIFT】</b>		Powrót

Poziom naładowania powinien wynosić pomiędzy 5.8 a 6.9, jeżeli będzie niższy niż 5.8 cyfry na wyświetlaczu zaczną migać. Wówczas należy natychmiast doładować akumulator.

### 9 BRIGHTNESS Podświetlenie

Działanie	Opis
<b>【F1】</b>	Domyślnie są 3 opcje wyboru podświetlenia

### 10 ZERO POINT Ustawianie wartości zerowej

Działanie	Opis
<b>【SHIFT】【ZERO】</b>	Wyświetla aktualną wartość zerową



### 11 UNIT Zmiana jednostek ważenia

Działanie	Opis
<b>【SHIFT】【HOLD】</b>	Włączanie jednostek, Un=0: kg, "kg" zapali się, Un=1: lb, "lb" zapali się,

## ROZDZIAŁ 5 Usuwanie błędów

Problem	Możliwa przyczyna	Rozwiązanie
Brak wyświetlania wyniku podczas ważenia	Rozładowany akumulator	Doładowanie akumulatora
	Uszkodzony akumulator	Wymiana akumulatora
	Uszkodzony przycisk	Wymagany autoryzowany serwis
	Przycisk zasilania nie jest właściwie wciśnięty	Naciśnij ON/OFF przez 3 sekundy
Miganie cyfr	Niski poziom naładowania akumulatora	Doładowanie akumulatora
Kontrolka ładowania akumulatora nie włącza się	Uszkodzony zasilacz	Należy sprawdzić zasilacz
	Niewłaściwe podłączenie zasilacza	Ponownie włożyć wtyczkę zasilacza
Wyświetlacz nie reaguje na zmiany wagi	Wadliwy czujnik lub PCB	Wymagany autoryzowany serwis
	Uszkodzony przewód od czujnika	Sprawdzenie i wymiana czuj.
	Nie przechodzi kalibracji	Sprawdzenie kalibracji
Wyświetlacz nie stabilizuje wagi	Waga po włączeniu nie stabilizuje się	Po włączeniu ogrzewać wagę 3-5 minut
	Zbyt długie przebywanie wagi na ziemi	Waga powinna być podwieszona
Na wyświetlaczu pojawia się duży błąd	Waga nie zeruje się przed użyciem ciężaru	Naciśnij ZERO przed użyciem ciężaru
	Wymagana rekalkulacja	Sprawdź kalibrację
	Kg/lb błędny wybór	Sprawdź dokładnie
Akumulator się nie ładuje	Uszkodzony akumulator	Wymiana akumulatora
	Uszkodzone gniazdo zasilające	Wymiana gniazda zasilającego
Zmniejszenie dystansu działania pilota	Brudna soczewka odbiornika w mierniku	Sprawdzić i wyczyścić
	Poziom naładowania pilota jest niski	Wymiana baterii w pilocie





**PRODUKCJA, SPRZEDAŻ, SERWIS I LEGALIZACJA WAG**  
————— **WSZYSTKO W JEDNYM MIEJSCU** —————



SensorWag  
ul. Przeskok 53  
63-400 Ostrów Wielkopolski  
NIP: 622 237 79 61

Czynne pn - pt 8.00 - 16.00  
Tel. (62) 735 67 36  
Fax: (62) 738 76 73  
biuro@sensorwag.com.pl

Strona www:  
[www.sensorwag.com.pl](http://www.sensorwag.com.pl)  
Sklep Internetowy  
[www.ewagi.pl](http://www.ewagi.pl)



**PRODUKCJA, SPRZEDAŻ, SERWIS I LEGALIZACJA WAG**  
————— **WSZYSTKO W JEDNYM MIEJSCU** —————



SensorWag  
ul. Przeskok 53  
63-400 Ostrów Wielkopolski  
NIP: 622 237 79 61

Czynne pn - pt 8.00 - 16.00  
Tel. (62) 735 67 36  
Fax: (62) 738 76 73  
biuro@sensorwag.com.pl

Strona www:  
[www.sensorwag.com.pl](http://www.sensorwag.com.pl)  
Sklep Internetowy  
[www.ewagi.pl](http://www.ewagi.pl)



#### OSTRZEŻENIE

Nie wystawiać baterii (baterii ani akumulatorów włożonych do urządzenia) na przedłużone działanie nadmiernej temperatury (bezpośrednie promieniowanie słoneczne, ogień, itd.).

Pozbycie się zużytego sprzętu (stosowane w krajach Unii Europejskiej i w pozostałych krajach europejskich stosujących własne systemy zbiórki).

Ten symbol na produkcie lub jego opakowaniu oznacza, że produkt nie może być traktowany jako odpad komunalny, lecz powinno się go dostarczyć do odpowiedniego punktu zbiórki sprzętu elektrycznego i elektronicznego, w celu recyklingu. Odpowiednie zadysponowanie zużytego produktu zapobiega potencjalnym negatywnym wpływom na środowisko oraz zdrowie ludzi, jakie mogłyby wystąpić w przypadku niewłaściwego zagospodarowania odpadów. Recykling materiałów pomoże w ochronie środowiska naturalnego. W celu uzyskania bardziej szczegółowych informacji na temat recyklingu tego produktu, należy skontaktować się z lokalną jednostką samorządu terytorialnego, ze służbami zagospodarowywania odpadów lub ze sklepem, w którym zakupiony został ten produkt. Stosowane wyposażenie dodatkowe: zasilacz lub przewód zasilający.

Pozbywanie się zużytych baterii (stosowane w krajach Unii Europejskiej i w pozostałych krajach europejskich mających własne systemy zbiórki).

Ten symbol na baterii lub na jej opakowaniu oznacza, że bateria nie może być traktowana jako odpad komunalny. Symbol ten dla pewnych baterii może być stosowany w kombinacji z symbolem chemicznym. Symbole chemiczne rtęci (Hg) lub ołowiu (Pb) są dodawane, jeśli bateria zawiera więcej niż 0,0005% rtęci lub 0,004% ołowiu. Odpowiednio gospodarując zużytymi bateriami, możesz zapobiec potencjalnym negatywnym wpływom na środowisko oraz zdrowie ludzi, jakie mogłyby wystąpić w przypadku niewłaściwego obchodzenia się z tymi odpadami. Recykling baterii pomoże chronić środowisko naturalne. W przypadku produktów, w których ze względu na bezpieczeństwo, poprawne działanie lub integralność danych wymagane jest stałe podłączenie do baterii, wymianę zużytej baterii należy zlecić wyłącznie wykwalifikowanemu personelowi stacji serwisowej. Aby mieć pewność, że bateria znajdująca się w zużytym sprzęcie elektrycznym i elektronicznym będzie właściwie zagospodarowana, należy dostarczyć sprzęt do odpowiedniego punktu zbiórki. W odniesieniu do wszystkich pozostałych zużytych baterii, prosimy o zapoznanie się z rozdziałem instrukcji obsługi produktu o bezpiecznym demontażu baterii. Zużyta baterię należy dostarczyć do właściwego punktu zbiórki. W celu uzyskania bardziej szczegółowych informacji na temat zbiórki i recyklingu baterii należy skontaktować się z lokalną jednostką samorządu terytorialnego, ze służbami zajmującymi się zagospodarowywaniem odpadów lub ze sklepem, w którym zakupiony został ten produkt.

Urządzenie zawiera baterię, którą można bezpiecznie usunąć po zwolnieniu blokady zgodnie z oznaczeniami umieszczonymi na obudowie. Zakazuję się umieszczenia zużytej baterii razem, z odpadami komunalnymi





**PRODUKCJA, SPRZEDAŻ, SERWIS I LEGALIZACJA WAG**  
————— **WSZYSTKO W JEDNYM MIEJSCU** —————



SensorWag  
ul. Przeskok 53  
63-400 Ostrów Wielkopolski  
NIP: 622 237 79 61

Czynne pn - pt 8.00 - 16.00  
Tel. (62) 735 67 36  
Fax: (62) 738 76 73  
biuro@sensorwag.com.pl

Strona www:  
[www.sensorwag.com.pl](http://www.sensorwag.com.pl)  
Sklep Internetowy  
[www.ewagi.pl](http://www.ewagi.pl)